

【11】證書號數：M483000

【45】公告日：中華民國 103 (2014) 年 08 月 01 日

【51】Int. Cl.： A45C7/00 (2006.01)

新型

全 7 頁

【54】名稱：折疊行李箱

【21】申請案號：103203187

【22】申請日：中華民國 103 (2014) 年 02 月 25 日

【72】新型創作人：林昱呈 (TW) LIN, YU CHENG；江宜錚 (TW) JIANG, YI JHENG

【71】申請人：僑光科技大學

OVERSEAS CHINESE UNIVERSITY

臺中市西屯區僑光路 100 號

【74】代理人：陳友吉

[57]申請專利範圍

1. 一種折疊行李箱，其至少包括有：一矩形背板；一外框，其於背板前、後側各樞連一擋板，該擋板透過一卡合結構頂掣而垂直背板，外框更於背板左、右側各樞連一側板，側板係由一下片體頂端樞連一上片體底端而構成；一面板，其係與背板相對；以及一包覆層，其具有佈設於側板及擋板外周之環部，該環部係一體固結於側板，以便在擋板垂直背板時，兩擋板恰能撐開環部的連動兩側板垂直定位，用以形成開口朝上且能供面板蓋合之收納空間，該包覆層並對應的於一擋板頂端接出一能固結於面板外周之上覆片，且令上覆片其餘各邊係與環部頂端對應相接，用以安裝一能啟閉收納空間之拉鏈；藉此，只須透過開啟拉鏈，繼之，解除卡合結構而使兩擋板折合於背板上，此時包覆層便會釋放兩側板，令側板之上、下片體可對折於擋板上，以連動面板朝下折疊，俾構成一不佔空間之收折狀態。
2. 如請求項 1 所述之折疊行李箱，其兩擋板底端係透過第一鉸鏈而對應的樞連於背板前、後側，至於兩側板底端係透過第二鉸鏈而對應的樞連於背板左、右側，而下片體頂端係以第三鉸鏈樞連上片體底端。
3. 如請求項 1 所述之折疊行李箱，其環部更向下接出有一下覆片，該下覆片係固結於背板外周。
4. 如請求項 1 所述之折疊行李箱，其側板外側安裝有一輪組，而面板則安裝有與之匹配之腳座，另在背板外周安裝有一伸縮拉桿。
5. 如請求項 1、2、3 或 4 所述之折疊行李箱，其卡合結構係在背板頂面前、後各向下凹設有至少一與擋板垂直相接之導槽，另凹設有一與導槽相通之容槽，令導槽與容槽概呈「」配置，每一導槽係能提供一角架在第一位置至第二位置間限位滑合，並在導槽中安裝有一彈簧，用以頂推該角架隨時具有朝第一位置移動之勢，用以預壓的頂掣擋板，當該角架欲釋放擋板時，其只須克服彈簧的推動角架沿導槽的移動到第二位置，繼之，即可轉動角架而定位於容槽及導槽。
6. 如請求項 5 所述之折疊行李箱，其兩擋板分別設有兩輔助擋塊，待角架頂掣對應之擋板時，該兩輔助擋塊係住於角架頂緣兩側。
7. 如請求項 5 所述之折疊行李箱，其卡合結構另在側板上緣鄰接擋板的位置各設有擋塊，在兩擋板撐開環部而連動兩側板垂直定位時，該擋塊恰能固定擋板頂緣。

圖式簡單說明

第 1 圖係本新型於展開時之立體示意圖。

第 2 圖係本新型打開面板時之立體示意圖。

(2)

第 3 圖係本新型側板定位於擋板之俯視示意圖。

第 4 圖係本新型角架將擋板定位於背板之示意圖。

第 5 圖係本新型角架釋放擋板之示意圖。

第 6 圖係本新型擋板折合於背板上之動作示意圖。

第 7 圖係本新型側板上、下對折合於背板上之動作示意圖。

第 8 圖係本新型折疊完成之立體示意圖。

第 9 圖係本新型展開後之實施示意圖。

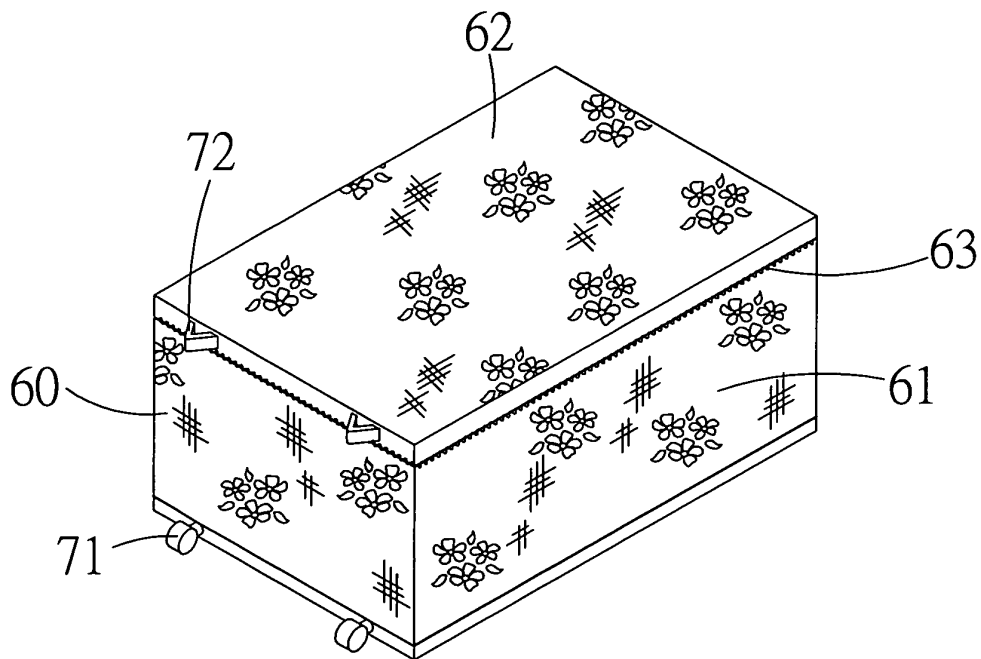

第 1 圖

(3)

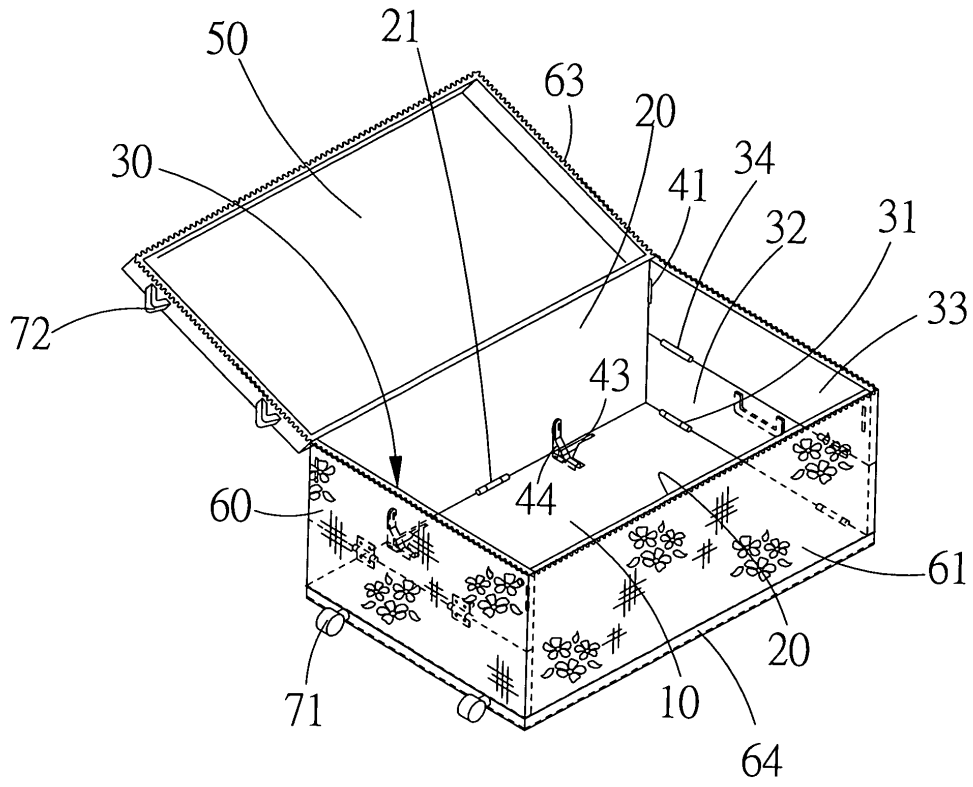

第2圖

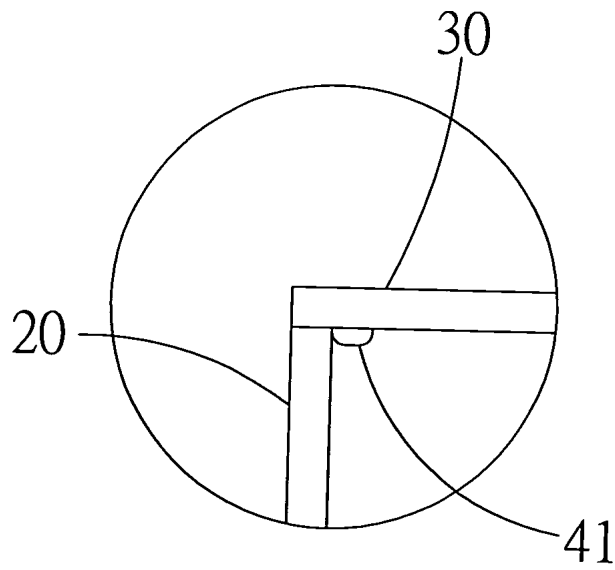

第3圖

(4)

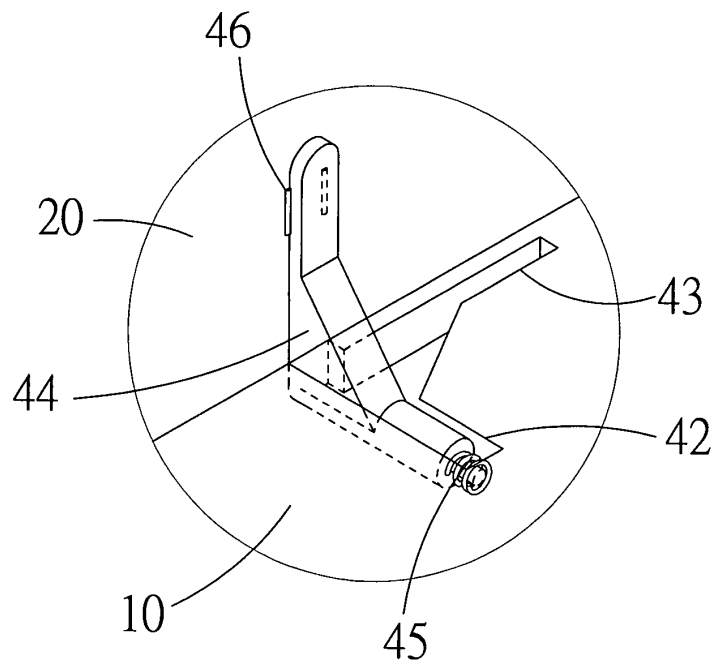

第4圖

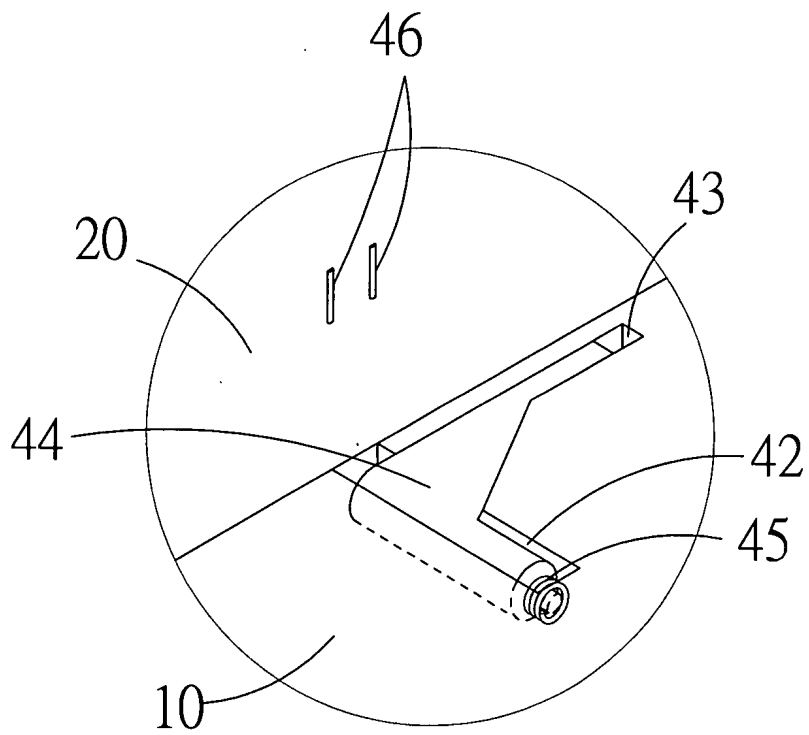

第5圖

(5)

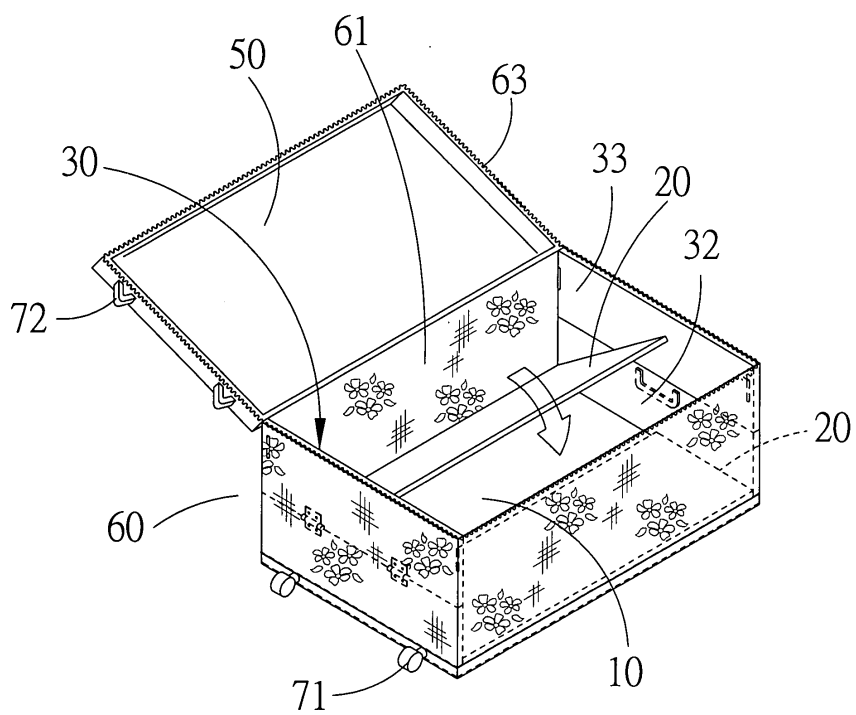

第6圖

(6)

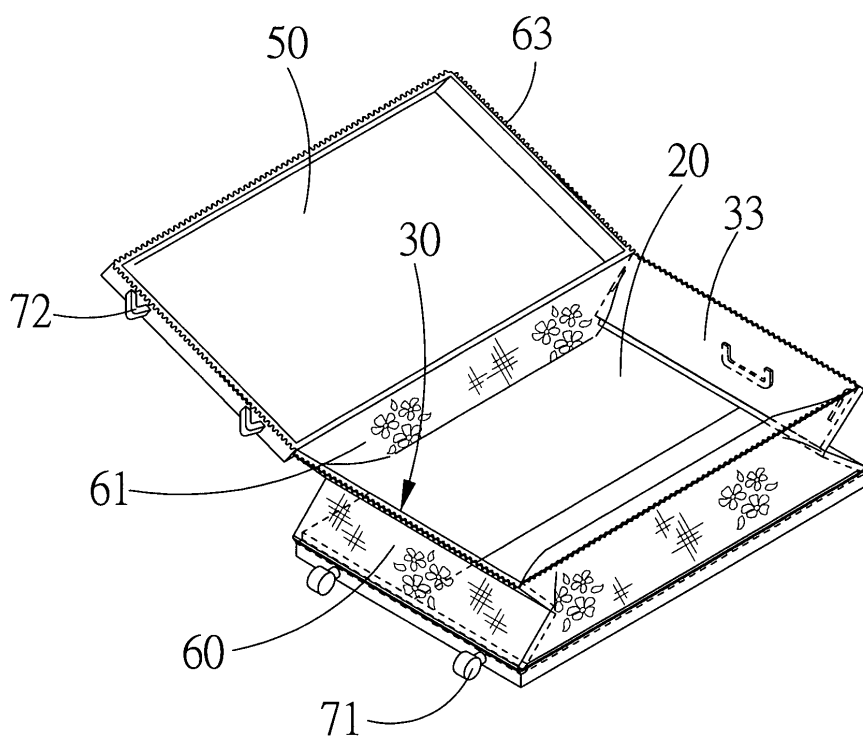

第7圖

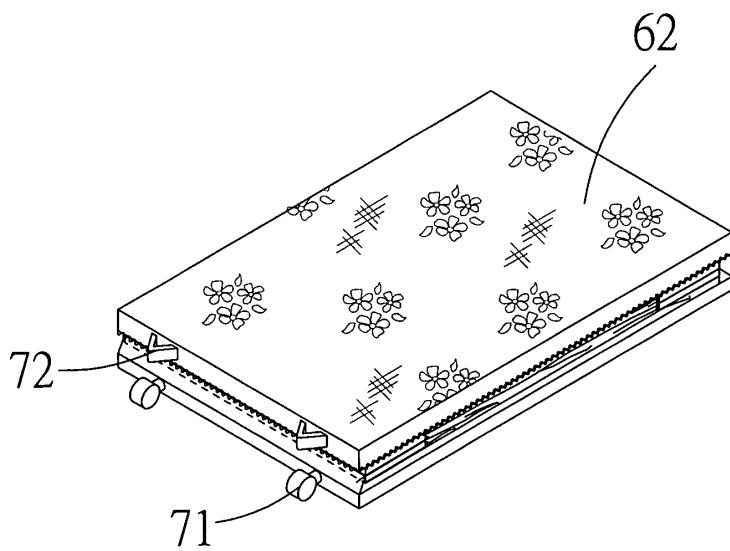

第8圖

(7)

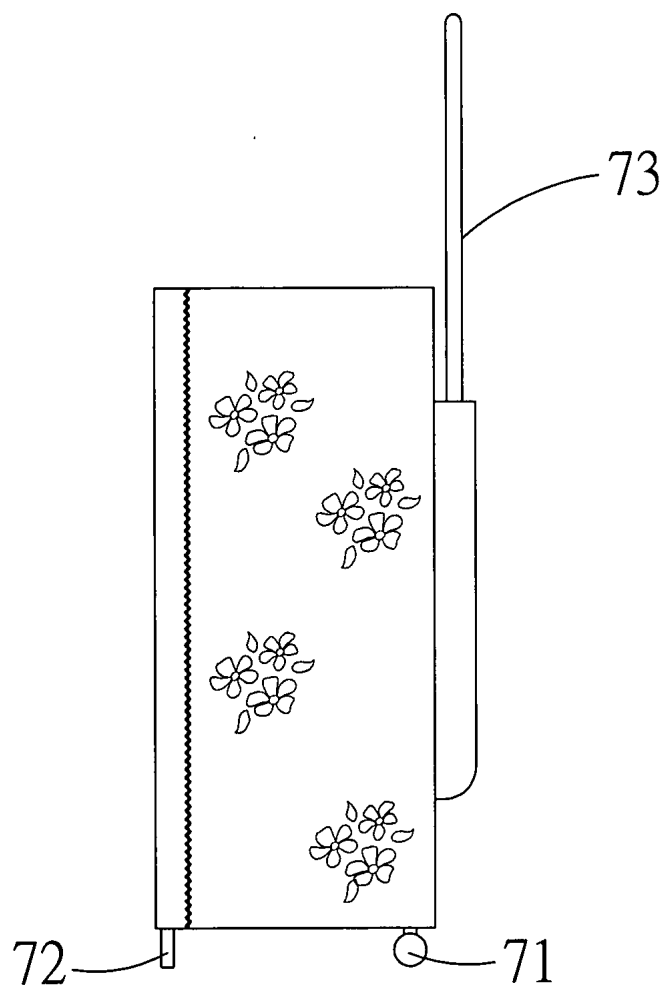

第9圖