

【11】證書號數：M531913

【45】公告日：中華民國 105 (2016) 年 11 月 11 日

【51】Int. Cl. : *B60Q1/26 (2006.01)*

新型

全 3 頁

【54】名稱：後視鏡之車門防追撞警示裝置

【21】申請案號：105206705

【22】申請日：中華民國 105 (2016) 年 05 月 10 日

【72】新型創作人：王翠蘭 (TW)；尤宏章 (TW)

【71】申請人：僑光科技大學

臺中市西屯區僑光路 100 號

【74】代理人：陳友吉

## [57]申請專利範圍

1. 一種後視鏡之車門防追撞警示裝置，其至少包括：一投地燈，其係安裝於後照鏡上，使之能對車門附近地面發光；以及一車用電子系統，其係電性連接投地燈，且能整合排檔桿入 P 檔之感應訊號、總電源之切斷訊號、安全帶之解除訊號以及中控鎖之鎖掣訊號，用以在接收排檔桿入 P 檔之感應訊號時，能強制啟動投地燈採用第一發光模式，繼之，在總電源提供切斷訊號或安全帶輸出解除訊號時，車用電子系統則能控制投地燈切換至第二發光模式，最後，在駕駛離開車內而遂行中控鎖自動上鎖後，車用電子系統即可切斷投地燈電源。
2. 如請求項 1 所述之後視鏡之車門防追撞警示裝置，其車用電子系統在接收排檔桿入 P 檔之感應訊號時，係強制啟動投地燈採用閃爍之第一發光模式，繼之，在總電源提供切斷訊號或安全帶輸出解除訊號時，車用電子系統係控制投地燈採用長亮之第二發光模式。
3. 如請求項 1 或 2 所述之後視鏡之車門防追撞警示裝置，其投地燈係採用非白光配置。

## 圖式簡單說明

第 1 圖係本新型投地燈之位置示意圖。

第 2 圖係本新型之電路控制示意圖。

(2)

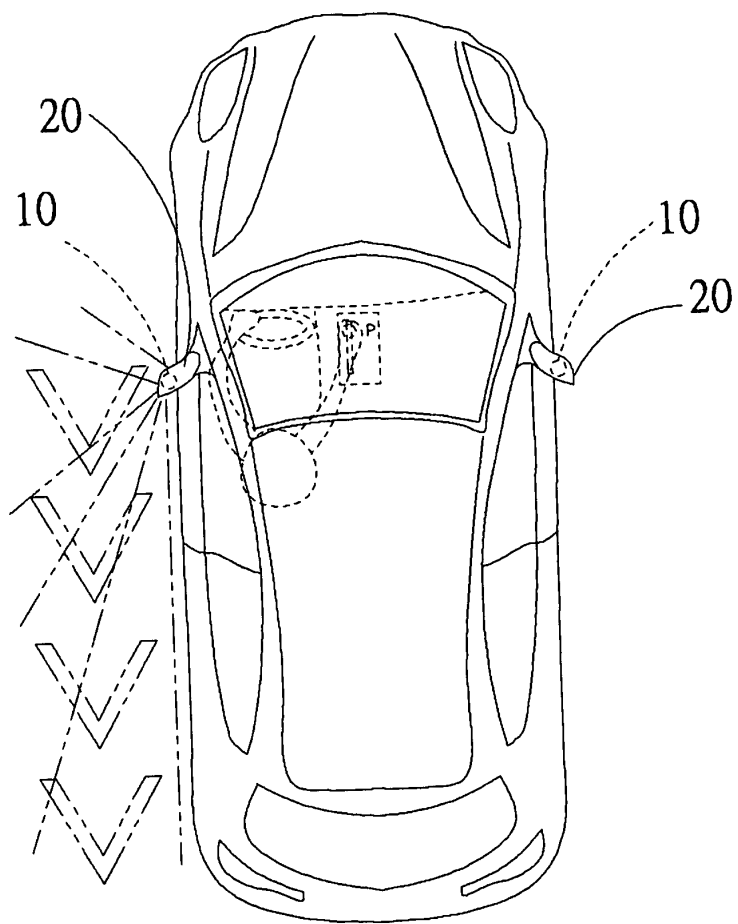

第1圖

(3)

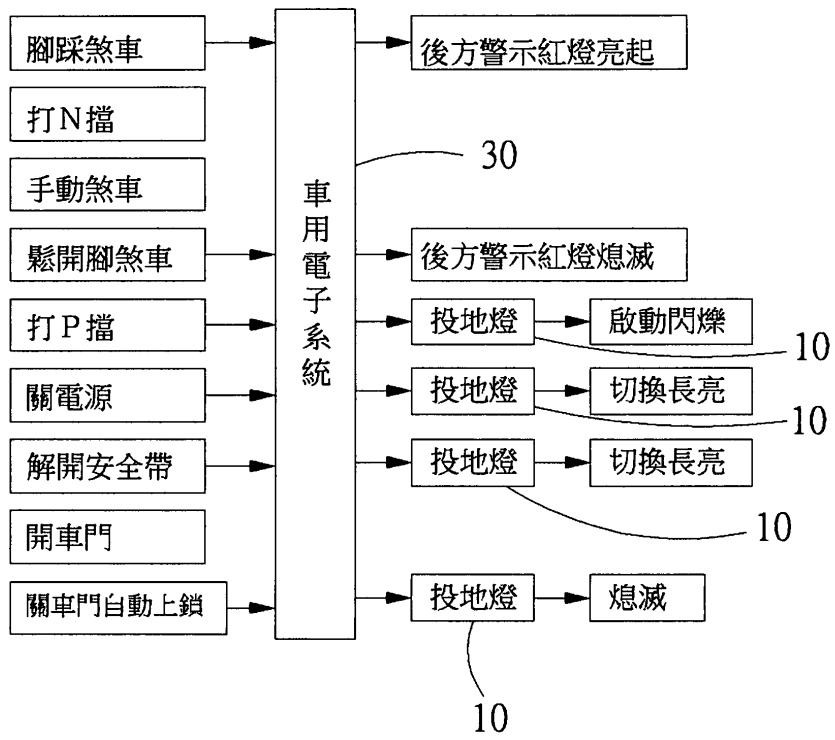

第2圖